

SX 390

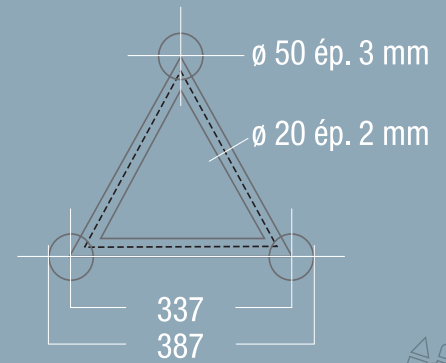

STRUCTURE



CHARGES MAXIMALES (1/100)*		POINTE EN BAS					
Portée (m)	Flèche (mm)	Q	P1	P1 P2	P3 P3 P3	P4 P4 P4 P4	SW (kg)
		Q (kg/ml)	P1 (Kg)	P2 (kg/pt2)	P3 (kg/pt3)	P4 (kg/pt4)	
1	10	2115	2115	1057	705	529	6
2	20	1055	1456	1055	703	527	12
3	30	647	961	725	484	403	17
4	40	361	711	539	359	300	23
5	50	229	558	426	284	237	29
6	60	157	455	350	233	195	35
7	70	114	379	294	196	165	41
8	80	86	321	252	168	141	46
9	90	67	274	219	146	123	52
10	100	53	236	191	127	108	58
11	110	43	203	168	112	95	64
12	120	35	175	149	99	85	70
13	130	29	150	132	88	75	75
14	140	24	129	117	78	67	81
15	150	20	109	103	69	60	87
16	160	17	91	91	61	53	93
17	170	15	74	80	53	47	99
18	180	12	59	70	47	42	104
19	190	10	44	61	41	37	110
20	200	9	31	52	35	32	116

CHARGES PRÉCONISÉES (1/300)**		POINTE EN BAS					
Portée (m)	Flèche (mm)	Q	P1	P1 P2	P3 P3 P3	P4 P4 P4 P4	SW (kg)
		Q (kg/ml)	P1 (Kg)	P2 (kg/pt2)	P3 (kg/pt3)	P4 (kg/pt4)	
1	3	2115	2115	1057	705	529	6
2	7	1055	1456	1055	703	527	12
3	10	647	961	725	484	403	17
4	13	361	711	539	359	300	23
5	17	229	558	426	284	237	29
6	20	157	455	350	233	195	35
7	23	114	379	294	196	165	41
8	27	86	321	252	168	141	46
9	30	66	274	212	146	121	52
10	33	47	236	164	119	94	58
11	37	34	203	127	93	74	64
12	40	25	158	99	73	58	70
13	43	18	119	76	57	45	75
14	47	13	86	58	43	35	81
15	50	10	59	42	32	27	87
16	53	7	36	29	23	19	93
17	57	5	15	17	15	13	99
18	60	3	N.A	7	8	7	104
19	63	2	N.A	N.A	2	3	110
20	67	1	N.A	N.A	N.A	N.A	116

Sous réserve que l'utilisateur ait vérifié au préalable la stabilité au non-basculement de la poutre

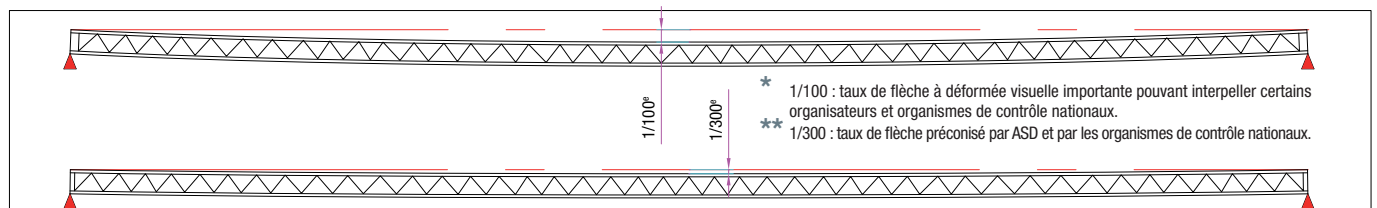

SX 390



Poutres

Livrées sans kit



LONGUEUR (m)	0,25	0,29	0,50	0,60	0,81	1,00	1,50	2,00	2,50	3,00	3,50	4,00
POIDS (KG)	4	4	5,6	5,9	6,3	7	9	11	13,5	16	19	21,5
RÉFÉRENCE	SX39025	SX39029	SX39050	SX39060	SX39081	SX39100	SX39150	SX39200	SX39250	SX39300	SX39350	SX39400
PRIX	95,00 €	95,00 €	95,00 €	103,00 €	146,00 €	146,00 €	191,00 €	226,00 €	269,00 €	298,00 €	326,00 €*	366,00 €*

Cercles

Livrés avec kits



PRÉCISER LE SENS DE LA POINTE :



Ø EXTÉRIEUR (m)	2,00	2,50	3,00	4,00	4,50	5,00	6,00	7,00	8,00	12,00	14,00
NBRE ÉLÉMENTS	2	2	4	4	4	4	6	8	8	12	12
RÉFÉRENCE	SXC39200	SXC39250	SXC39300	SXC39400	SXC39450	SXC39500	SXC39600	SXC39700	SXC39800	SXC391200	SXC391400
PRIX	1 250,00 €	1 590,00 €	1 890,00 €	2 498,00 €	2 799,00 €	3 110,00 €	3 790,00 €	4 390,00 €	4 990,00 €	7 490,00 €	8 790,00 €

Angles

ASX4020 12 kg - 45°	ASX4021 12 kg - 60°	ASX4022 6 kg - 90°	ASX4023 6 kg - 90°	ASX4024 6 kg - 120°	ASX4025 6 kg - 135°	ASX4031 9,5 kg - 90°	ASX4032 9,5 kg - 90°
PRIX : 181,00 €	PRIX : 181,00 €	PRIX : 169,00 €	PRIX : 169,00 €	PRIX : 169,00 €	PRIX : 169,00 €	PRIX : 217,00 €	PRIX : 217,00 €

ASX4033 7 kg - 90°	ASX4034 7 kg - 90°	ASX4041 8,2 kg - 90°	ASX4042 10 kg - 90°	ASX4051 11 kg - 90°	ASX4052 11,5 kg - 90°
PRIX : 217,00 €	PRIX : 217,00 €	PRIX : 284,00 €	PRIX : 284,00 €	PRIX : 397,00 €	PRIX : 397,00 €

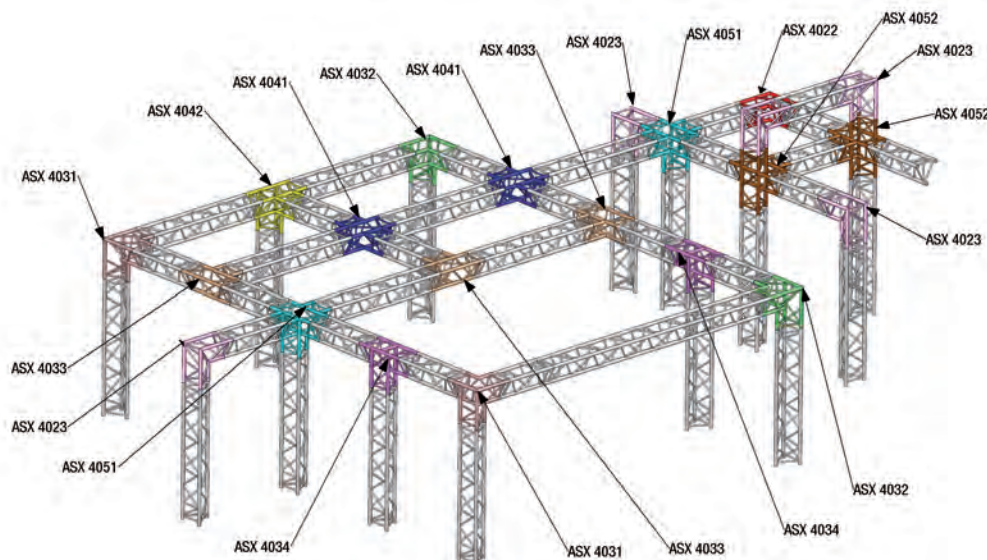

SX 390

Accessoires optionnels



STRUCTURE

EMBASSES DE SOL ALU LÉGÈRES

EM359

Livré sans kit
Poids : 10 kg
PRIX : **82,20 €**

EMBASSES DE SOL ACIER LOURDES

EML359

Livré sans kit
Poids : 80 kg
PRIX ZINC BLANC **429,00 €** - NOIR **474,00 €**

JONCTIONS

MXE290

Kit de jonction pour embase

3 demi-moyeux coniques acier taraudés M10, 3 goupilles coniques, 3 clips de sécurité, 3 vis FHC M10x20, 3 vis FHC M10x25
Poids : 0,825 kg
PRIX : **23,95 €**

MX290

Kit de jonction structure

3 moyeux, 6 goupilles coniques, 6 clips de sécurité
Poids : 0,75 kg
PRIX : **28,10 €**

MX290F

Kit de jonction structure

50% M8
3 moyeux, 3 goupilles coniques, 3 clips de sécurité, 3 goupilles filetées M8 et 3 écrous frein M8
Poids : 0,75 kg
PRIX : **29,15 €**

MX290M8

Kit de jonction structure

100% M8
3 moyeux, 6 goupilles filetées M8 et 6 écrous frein M8
Poids : 0,75 kg
PRIX : **32,25 €**

MOXZ29

Moyeux conique

Poids : 0,150 kg
PRIX : **6,80 €**

GOXZ29

Goupille conique

Poids : 0,35 kg
PRIX : **1,05 €**

BETA

Clip de sécurité

Poids : 0,05 kg
PRIX : **0,16 €**

MANC13

Demi-moyeux coniques acier taraudés M10

Poids : 0,20 kg
PRIX : **7,30 €**

GO290F

Goupille conique filetée M8

Livrée avec écrou frein
Poids : 0,40 kg
PRIX : **2,40 €**

CUBE

Cube 6 faces
Taraudé M10 avec indexation tous les 45°
PRIX : **25,00 €**

MANC 13 CUBE

Demi moyeu acier + vis épaulé + goupille indexation
PRIX : **9,15 €**



ACCESSOIRES

<p>ST50 Platine sous plafond ou murale</p> <p>Pour tube Ø 50 mm Charge :260 kg Poids :1kg PRIX : 30,00 €</p>	<p>SUE Platine pour élingue ou chaîne</p> <p>Charge :325 kg Poids :0,5 kg PRIX : 22,00 €</p>	<p>BR50 Bride pour structure et tube</p> <p>Fixation pour élingue ou chaîne pour tube Ø 50 mm Charge :400 kg Poids :0,350 kg PRIX : 22,00 €</p>	<p>SP390PB Suspension pour élingue ou chaîne</p> <p>Afin de suspendre les poutres SX390 Charge PB et PH :500 kg Poids :19 kg PRIX : 136,00 €</p>	<p>FM40 Fixation murale</p> <p>Pour structure Triangle 390 Carrée 390 Charge :820 kg Poids :17 kg PRIX : 262,00 €</p>
<p>ANGV359 Angle variable</p> <p>Livré complet Angle variable acier 0° à 180° pour Triangle et Carré 390 Poids :13 kg PRIX : 259,00 €</p>	<p>ST390 Suspension</p> <p>Charge :1000 kg PRIX : 179,00 €</p>	<p>PEINTSX390 Peinture époxy</p> <p>le ml RAL au choix..... PRIX : 45,00 €</p>		



© Photo REGIE SUD PERRIGNAN